

Central de tratamiento de aire

11061078

VEX525

La VEX500 es la solución de unidad de tratamiento de aire que asegura una muy buena calidad de aire interior (filtro ePM1 90 %) y un buen confort, además de limitar considerablemente las pérdidas energéticas.



VEX500

VENTAJAS

- unidades de tratamiento de aire de muy alto rendimiento (hasta 95 %),
- regulación exclusiva Aldes Smart Control®,
- calidad de aire y confort térmico óptimos,

REGULACIONES Y CONFORMIDAD(ES)

Número certificado Eurovent : 13.03.001

Principios de funcionamiento

La VEX500 introduce el aire en el edificio, lo filtra (hasta un 90 % de PM1) y recupera la energía del aire extraído gracias a su intercambiador de muy alto rendimiento. Este aire nuevo se puede calentar y/o enfriar gracias a una gama completa de baterías.

Descripción

La VEX500 es la solución eficiente ideal para locales terciarios. Gracias a su intercambiador térmico de muy alta eficiencia, su amplia gama de filtros y sus baterías, los ocupantes del edificio se benefician de una muy buena calidad de aire interior (hasta ePM1 90 %) y un muy buen confort térmico y acústico. La VEX500 también permite limitar considerablemente las pérdidas energéticas (intercambiador hasta 95 % de rendimiento y certificado Eurovent AAHE).

Campos de aplicación

Obra nueva, Rehabilitación, Locales terciarios

Montaje

- locales técnicos / azoteas,
- interior / exterior,
- conexión de conductos en línea,
- conexión por bocas rectangulares (piezas de transformación circulares como accesorios),
- elección del lado de servidumbre derecho o izquierdo.

Argumentario referencia

- Central de tratamiento de aire monobloc con conexión horizontal VEX525
- Intercambiador contraflujo de placas de alto rendimiento (certificado AAHE)
- Motores EC y rodetes a reacción
- 1300 m³/h.
- Aislamiento doble piel de 50 mm
- Filtración hasta ePM1 90 %
- Bypass 100 % y modulable
- Cara de acceso en gris antracita
- Numerosas posibilidades de baterías integradas
- Regulación Aldes Smart Control
- Webserver integrado
- GTE/GTC mediante Modbus RTU y Bacnet TCP/IP
- Disponible en versión prelacada

Central de tratamiento de aire

11061078

VEX525

Características principales

- centrales monobloc precableadas de construcción autoportante con panel doble piel,
- aislamiento de lana mineral 50 mm , densidad 40kg/m³,
- intercambiador contraflujo de alto rendimiento hasta 95% (certificado AAHU),
- motor EC y rodete a reacción de alta prestación,
- bypass 100 % y modulable,
- filtros G4 (Grueso 60%) sobre la extracción, F7 (ePM1 60%) sobre el aire nuevo en estándar,
- opción: M5 (ePM10 50%), F9 (ePM1 90%),
- amplia gama de baterías,
- interruptor integrado,
- regulación Aldes Smart Control®:
 - velocidad constante,
 - caudal constante,
 - presión constante,
 - caudal variable según sonda CO2/COV (señal 0-10V),
 - presión regulada: adapta la presión en función del caudal medido para una muy alta eficiencia energética,
 - reloj integrado: gestión de franjas horarias.
- parametrización y supervisión mediante:
 - telemando táctil,
 - webservice integrado,
 - GTE/GTC mediante Modbus RTU, Bacnet, TCP/IP.
- desescarche por batería eléctrica sobre aire extraído o por apertura modulada del bypass.

Características complementarias

- opciones de batería:
 - eléctrica,
 - eléctrica de postcalentamiento,
 - agua caliente con o sin válvula 3 vías,
 - agua fría con o sin válvula 3 vías,
 - agua reversible (calor/frío) con o sin válvula 3 vías.
- bandeja de recogida de los condensados del intercambiador de aluminio o galva + pintura,
- tejadillo monobloc montado en fábrica para las versiones exteriores,
- acceso al conjunto de componentes por la cara principal mediante puertas equipadas con bisagras y a la regulación por una trampilla central específica,
- puertas de acceso de acero prelacado color gris oscuro (RAL 7016),
- acabado exterior de acero galvanizado o prelacado (RAL 9006) según versión,
- acabados interiores M0 en acero galvanizado Z275.

Accesorios

Denominación	Código artículo
Sonda CO2 sens	11017090
Visera antilluvia VEX525	11069033
Manguito flexible rectangular/circular D355 VEX525	11069049
Pieza de transformación rígida VEX525	11069041
Registro motorizado aislado VEX525	11069017
MOTOR SFA-S2 todo o nada 24/230 V	11055045
Sonda de humo	11058417
Manguito flexible Pro rectangular 510 x 310 mm VEX525	11069089
Pieza de transformación plana rectangular-circular VEX525 y VEX525-C4	11069199

Consumibles

Denominación	Código artículo
Kit filtro panel ePM1 60% (F7) VEX525	11069057
Kit filtro panel Grueso 65% (G4) VEX525	11069065
Kit prefiltro panel Grueso 65% (G4) VEX525	11069081
Kit filtro panel ePM10 50% (M5) VEX525 Aire Nuevo/Extraído	11100731
Kit filtro panel ePM1 90% (F9) VEX525	11100739

Servicios asociados

Puesta en marcha

Central de tratamiento de aire

11061078

VEX525

Datos generales

Código artículo	Densidad aislante (kg/m ³)	Espesor aislante (mm)	Filtros disponibles	Sentido de la conexión	Tipo de intercambiador	Tipo de motor	Tipo de rodete
11061078	40	50	Grueso 60 %, Grueso 65 % carbón activo, ePM10 50 %, ePM1 60 %, ePM1 90 %	Horizontal	Contraflujo	EC	Reacción

Datos dimensionales

Código artículo	A (mm)	B (mm)	C (mm)	D (mm)	E (mm)	F (mm)	G (mm)	H (mm)	Peso (kg)
11061078	1823	769	704	510	310	540	340	1161	239

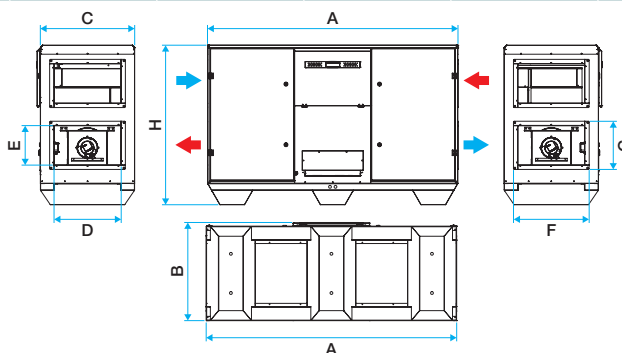

Dimensions VEX500

Las dimensiones se facilitan a título indicativo. Realice su selección con el software Selector VEX para obtener las características reales y detalladas de su central

Datos aerúlicos

Código artículo	Caudal máx (m ³ /h)
11061078	1400

Datos térmicos

Código artículo	Rendimiento máx. del intercambiador (%)	Potencia máx absorbida (kW)
11061078	95	0,856

Datos técnicos

Código artículo	Tensión de la batería eléctrica	Potencia máx de la batería eléctrica (kW)	Potencia máx eléctrica de la central (kW)	Tensión de la central (V)
11061078	3x400	3,74	0,98	230

Datos reglamentarios

Código artículo	Valores de prueba según la norma UNE EN 1886
11061078	D1, L2, F7, T3, TB2,

Central de tratamiento de aire

11061078
VEX525

Visual principio de funcionamiento



Visualización de los flujos de aire dentro de una VEX500

Despiece VEX500

Curvas

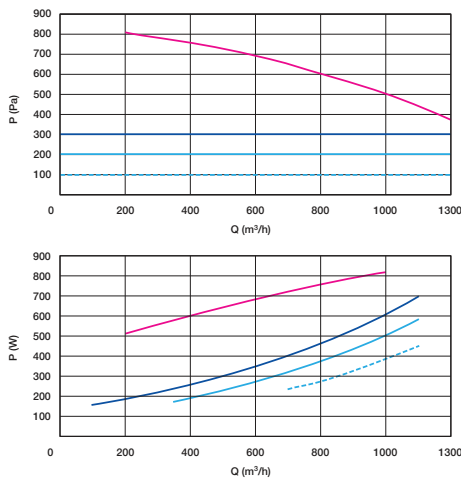

- > Curvas aerúlicas establecidas según la norma EN ISO 5801.
- > P (Pa) = presión estática
- > P (W) = potencia consumida.

Caudal y potencia VEX525